



# FICHA TÉCNICA DE PRODUTO

Nº TP-44

REV. 7

FECHA: 03-06-2019

**PRODUTO:**  
EXTINTOR PORTÁTIL DE INCENDIOS DE 10 kg DE CO<sub>2</sub>**TIPO:** EXTINTOR  
PORTATIL CO<sub>2</sub>  
**COD:** FI10000**DESCRIÇÃO:**

Extintor de incêndios portátil permanentemente pressurizado de dióxido de carbono, recarregavel, em botelha de aço de liga de uma só peça.

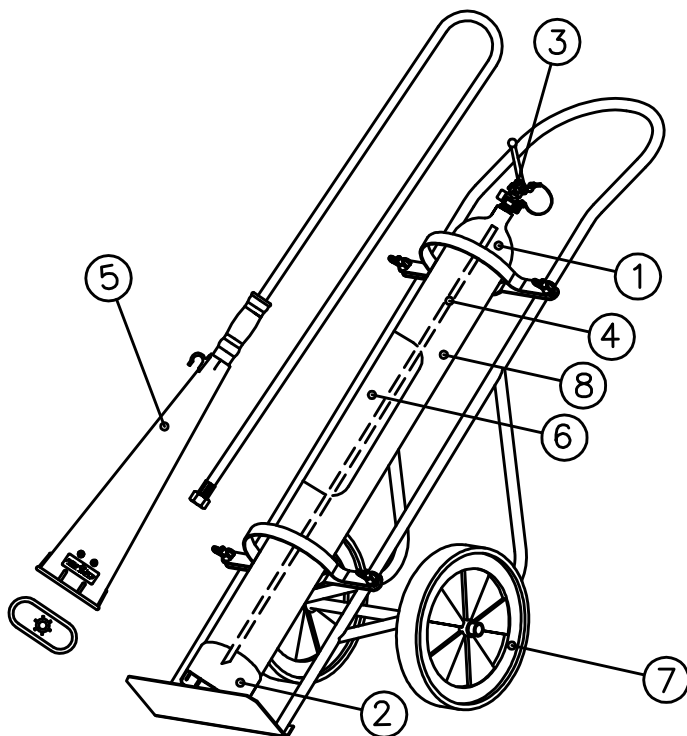
**ESBOÇO:****NORMAS E CERTIFICAÇÕES**

- Directiva de la UE 2014/68/UE;
- Regulamento de Equipos a Pressão;
- Regulamento de instalações de proteção contra incêndios;
- UNE-EN ISO 9809-3:2010;
- Normas EN 3 parte 7 - 9;
- Marcado ;
- Garantia de qualidade s/UNE EN ISO 9001;
- Marca de qualidade de produto;
- Sistema de gestão da qualidade certificado.

**CARACTERÍSTICAS TÉCNICAS**

Pressão de prova	250 bar
Pressão de serviço máxima	174 bar
Eficácia	113B
Carga (tolerância: +0%, -5%)	10 kg
Temperaturas de serviço	-20/60 °C
Pressão tar. disco segurança	190 bar ±10%

**DIMENÇÕES**

Altura	1293 mm
Diâmetro	139,7 mm
Espessura nominal	3,3 mm
Volume	14,3 liters
Tara (bot,válv e tubo descarga)	15,9 kg
Massa total	26,77 kg
Grau de enchido	0,69 kg/l

Nº	DESIGNAÇÃO DA PEÇA	MATERIAIS	QUANTID.
1	BOTELHA FI 10004	Tubo de liga esticado sem soldadura	1
2	PEANHA FI 5000	Polipropileno injetado	1
3	VÁLVULA FI 10000	Lataõ, aço e borracha	1
4	TUBO DE DESCARGA FI 10000	Polipropileno/Aluminio	1
5	BUZINA MANGUEIRA FI 10000	Polipropileno caucho-têxtil e aço	1
6	ETIQUETA FI 10000	Serigrafia ou plástico adesivo	1
7	CARRINHO PARA EXTINTOR FI 10000 o fi 20000	Tubo de aço e caucho sintético	1
8	CARGA EXTINTORA E PROPULSORA	Dióxido de carbono puro (CO <sub>2</sub> ), ref. 1013	10 kg

**DISPOSITIVOS DE SEGURANÇA:**Disco de rotura incorporado na válvula;  
Passador de segurança no manípulo de acionamento;  
Lacre no passador.**OBSERVAÇÕES:**Utilizável em fogos B. (Mesmo em presença de tensão elétrica);  
Não usar em fogos D (de metais) nem em materias reactivas (Na, K, Mg);  
Pintura 100% poliéster cozido vermelho RAL 3000;  
Não expor ao calor;  
Veja as instruções de uso e operação.NEW FIRE ICE, S.L.U.  
Políg. Ind. de Castellanos, parc. 302; CASTELLANOS DE MORISCOS 37439  
(Salamanca) ESPAÑA (SPAIN) TIF 34-923361557, Fax 34-923361394

ELABORADO:

A. G. REDONDO.

APROBADO:

J. CASTILLA C.